



TECHNIQUE
DE LA COLLECTION
portail coulissant sur rail

Idéal dans le cadre d'un sol plat.
Simple d'utilisation, le portail coulissant sur rail est mis en mouvement latéralement par glissement sur un rail au sol.
Le dit rail est fixé sur une fondation en béton que l'on nomme longrine. Cette longrine sert de support au rail et est existante sur toute la longueur de l'ouverture (largeur du portail multipliée par deux avec queue de refoulement).
Ce type de portail coulissant est le plus usuel ; aisément motorisable (voir pages Motorisation n° 96-97).



1 GUIDAGE LATÉRAL SUR POTEAU DE 125
- convient aux portails avec traverse haute en forme ou barreaux traversants
- avec double olives de guidage (doublé au-delà de 4,1 m)
- poteau de 125 équipé d'un étrier «guidage latéral»
- système anti-soulèvement (anti-effraction)



2 RÉCEPTION COULISSANT MANUEL
- comprend une serrure en inox avec crochet et tampon qui guident à la fermeture
- système anti-soulèvement (anti-effraction)



3 RÉCEPTION COULISSANT MOTORISÉ
Guide à la fermeture avec système anti soulèvement (anti-effraction)



4 GUIDAGE SUPÉRIEUR
- convient aux portails avec traverse haute droite
- étrier de guidage col de cygne avec double olives de guidage (doublé au-delà de 4,1 m)
- système anti-soulèvement (anti-effraction)



5 RAIDISSEUR CACHE CREMAILLÈRE + CREMAILLÈRE
- crémaillère en nylon réglable
- contribue à la rigidité du portail
- embout de finition en aluminium thermolaqué, contribue au respect de la norme CE.



6 RAIL DEMI ROND Ø20 AVEC ROULETTE ET CACHE ROULETTE
RAIL DEMI ROND
En aluminium anodisé pour une tenue renforcée
CACHE ROULETTE
Fait office de protection «chasse-doigt»

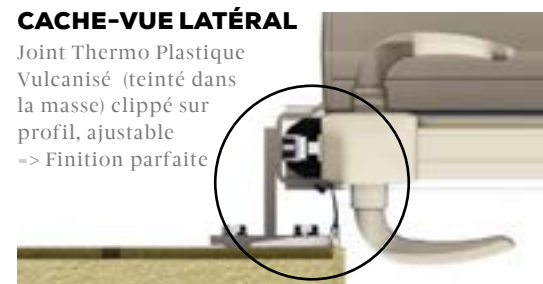

CACHE-VUE LATÉRAL
Joint Thermo Plastique Vulcanisé (teinté dans la masse) clippé sur profil, ajustable
-> Finition parfaite



TECHNIQUE DE LA COLLECTION

portail coulissant autoportant

Idéal pour les terrains dits « irréguliers » (en dénivelé ou en montée).

Ce portail coulissant ne nécessite pas l'installation d'un rail au sol : il est suspendu au-dessus du sol sans aucun contact avec ce dernier. La pose requiert des travaux de maçonnerie (massif béton).

Le portail coulissant autoportant n'est pas le type de portail le plus connu, cependant il est le plus adapté dans certaines situations et représente une alternative aux portails coulissants traditionnels.

Aisément motorisable (voir pages Motorisation n° 96-97).



CACHE-VUE LATÉRAL

Joint Thermo Plastique Vulcanisé (teinté dans la masse) clippé sur profil, ajustable -> Finition parfaite

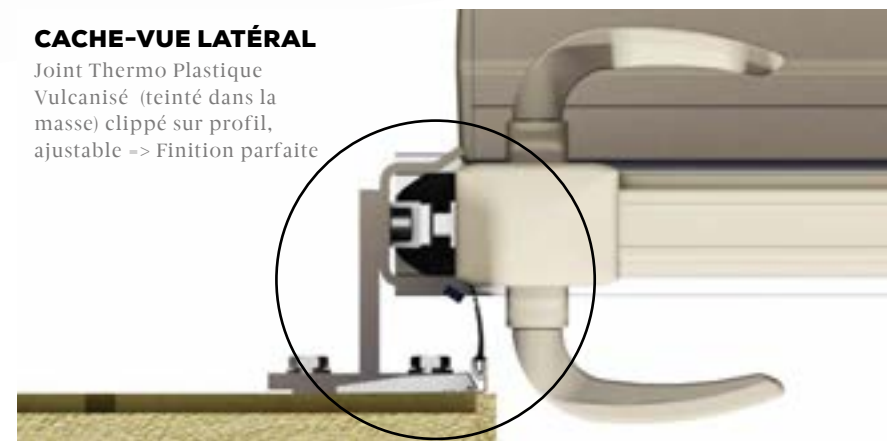

MONTURE POUTRE PORTEUSE COULISSANT AUTOPORTANT



- SYSTÈME BREVETÉ UNIQUE : un système télescopique qui permet un encombrement réduit à l'ouverture (gain de place portail ouvert par rapport aux autoportants traditionnels)
- poutre porteuse qui confère une grande rigidité à l'ensemble



GUIDAGE LATÉRAL SUR POTEAU DE 125
 - convient aux portails avec traverse haute en forme ou barreaux traversants
 - avec double olives de guidage (doublé au-delà de 4,1 m)
 - poteau de 125 équipé d'un étrier «guidage latéral»
 - système anti-soulèvement (anti-effraction)



GUIDAGE SUPÉRIEUR
 - convient aux portails avec traverse haute droite
 - étrier de guidage col de cygne avec double olives de guidage (doublé au-delà de 4,1 m)
 - système anti-soulèvement (anti-effraction)



RÉCEPTION COULISSANT MANUEL
 - comprend une serrure en inox avec crochet et tampon qui guident à la fermeture
 - système anti-soulèvement (anti-effraction)



RÉCEPTION COULISSANT MOTORISÉ
 Guide à la fermeture avec système anti-soulèvement (anti-effraction)



RAMPE DE RÉCEPTION COULISSANT AUTOPORTANT
 - permet le maintien en position ouverte/fermée
 - facilite le guidage

